

Instrukcja obsługi radiotelefonu H-520



INTEK®

**UWAGA : przy pierwszym uruchomieniu radia przestawić
na band PL zgodnie z polskimi normami**

Polska; w zakresie częstotliwości 26,960-27,400MHz używanie bez pozwolenia radiowego

INTEKpolska Sp.J.
33-300 Nowy Sącz
ul. Rokitniańczyków 17A
tel.: +48 18 547 42 22
e-mail: intek@intekpolska.pl
www: intekpolska.pl



Zawartość opakowania

Po rozpakowaniu należy uważnie sprawdzić czy wewnątrz znajdują się następujące jednostki:

- Radiotelefon
- Antena
- Zaczep na pasek
- Pasek na rękę
- Zasilacz samochodowy (* opcja)
- Ładowarka ścienna 230V
- Podręcznik użytkownika

(*) Te akcesoria są w komplecie jako standardowy zestaw tylko w niektórych krajach.

Opis radiotelefonu Panel przedni

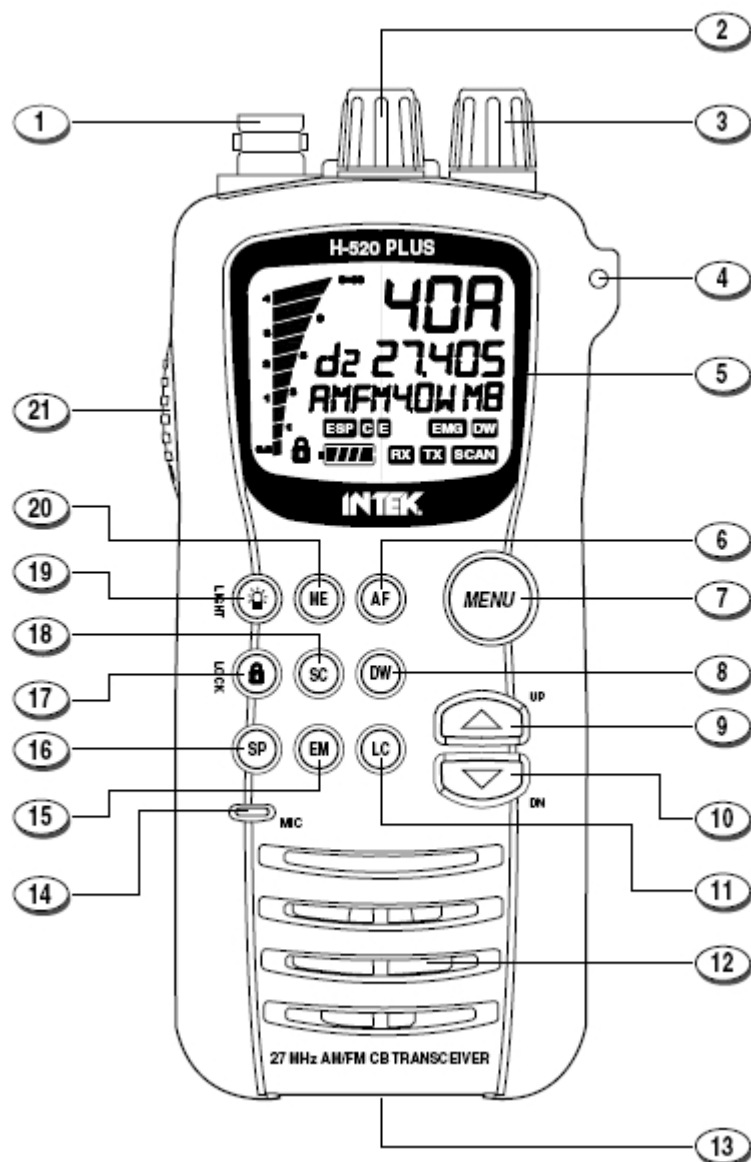

1. Gniazdo antenowe

Znajdującą się w wyposażeniu gumową antenę należy przyłączyć do tego gniazda BNC. Wsunąć w gniazdo i łagodnie przekręcić w prawo, aż do zablokowania. Nie przekręcać na siłę! **Jeśli antena nie zostanie prawidłowo zainstalowana, może to spowodować zniszczenie radiotelefonu.**

2. Gałka SQ/SQL

Gałka SQL (ręczna regulacja squelch)

Funkcja SQL umożliwia wyciszenie szumów i zakłóceń tła, gdy nie ma żadnego sygnału na kanale. Gałką należy przekręcać w prawo, aż do wyciszenia szumów. Aby odsłuchać bardzo słabe sygnały i odległe stacje należy przekręcać gałką w lewo (otwieranie squelch).

Regulacja SQL (stałe ustawienie squelch automatyczny)

Funkcja SQ pozwala na automatyczne wyciszenie odbiornika bez posługiwania się gałką SQL. Stały poziom SQ jest ustawiany fabrycznie. Aby włączyć działanie automatycznego squelch należy przekręcić gałkę SQL do końca w lewo, aż do odezwania się kliknięcia.

Przy bardzo wysokim poziomie szumu tła auto squelch przestaje działać-otwiera radio.

3. OFF/VOL (OFF/Volume) Control

Ta gałka służy do włączania/wyłączania radiotelefonu (ON/OFF) oraz regulacji głośności. Sugeruje się regulowanie głośności pod nieobecność sygnału na kanale. Należy otworzyć SQUELCH i dostosować głośność do wygodnego do odsłuchu poziomu na podstawie słyszalnego szumu zakłóceń.

4. Handstrap Hole

Otwór do zaczepienia paska na rękę.

5. LCD Display

Duży wyświetlacz (1.8") LCD o zielonym podświetleniu. Najlepszy odczyt uzyskuje się w ciemności. Wyświetlacz wskazuje równocześnie wszystkie zaprogramowane ustawienia i dostępne funkcje takie jak kanał pracy, pełną wartość częstotliwości w KHz (5 cyfr), kod ID, modulację AM lub FM, moc nadawania, używany kanał pamięci oraz wszelkie inne ustawienia. Wskaźnik stanu baterii oraz SWR Metr.

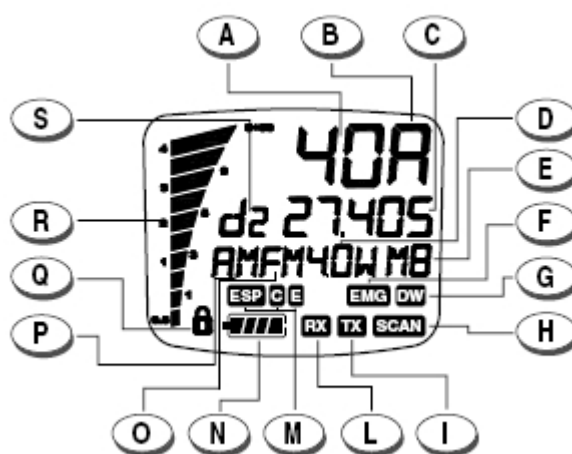

A. Numer kanału

Wskaźnik numeru kanału pracy (01 – 80 zgodnie z wybranym pasmem częstotliwości).

B. Alfa-numeryczny wyświetlacz

Nie używany i niedostępny w radiach na europejskim rynku.

C. Odczyt częstotliwości

Pełny 5-cyfrowy odczyt częstotliwości w KHz.

D. Moc nadawania RF

Wskazuje wybraną moc nadawania (0.1W, 1.0W, 4.0W). Moc 4.0W jest dostępna wyłącznie w tych krajach, gdzie ten poziom mocy jest prawnie dozwolony

E. Numer kanału pamięci (M1-M8)

Wskazuje numer wybranego kanału pamięci spośród 8 dostępnych (M1-M8).

F. Wskaźnik EMG

Ta ikona jest wyświetlana wtedy, gdy jeden z zaprogramowanych wcześniej kanałów bezpieczeństwa został wprowadzony do pracy.

G. Wskaźnik DW

Wskaźnik DW sygnalizuje włączenie funkcji DW (DUAL WATCH), która służy monitorowaniu dwóch kanałów równocześnie.

H. Wskaźnik SCAN

Wskaźnik SCAN sygnalizuje, że została uruchomiona funkcja SCAN – automatyczne wyszukiwanie zajętych kanałów, lub zajętych kanałów pamięci.

I. Wskaźnik TX

Wskaźnik TX włącza się w czasie nadawania.

L. Wskaźnik RX

Wskaźnik RX włącza się w czasie odbioru.

M. Wskaźnik ESP C E

Wskaźnik ESP C E włącza się po uruchomieniu funkcji ESP (Electronic SPEECH PROCESSOR).

N. Wskaźnik poziomu naładowania baterii

Sygnalizuje aktualny poziom naładowania baterii.

O. Wskaźnik FM

- sygnalizuje pracę radiotelefonu z modulacją FM.

P. Wskaźnik AM

- sygnalizuje pracę radiotelefonu z modulacją AM.

Q. Wskaźnik LOCK

Jest to wskaźnik sygnalizujący blokadę klawiatury.

R. SW Metr

10-punktowy cyfrowy miernik siły sygnału ((S0 do S9+30) w funkcji odbioru.

Sygnalizuje moc nadawanego sygnału (0 to 4W) oraz poziom modulacji w funkcji nadawania.

5. Kod ID

Wskazuje na ustawione pasmo (band) częstotliwości (tj. DE, UK, CE, itd.).

6. Przycisk AF (AM/FM)

Przycisk **[AF]** (6) służy do wprowadzania pracy z modulacją AM lub FM. Możliwość wyboru AM/FM jest dostępna tylko w tych pasmach (krajach), gdzie jest to dozwolone. Jeśli zostało wstępnie zaprogramowane pasmo częstotliwości UK (United Kingdom) to należy przycisnąć ten przycisk i przytrzymać przez ok. 2 sekundy, aby wybrać między kanałami UK, a kanałami CE.

7. Przycisk MENU

Przycisk **[MENU]** (7) umożliwia programowanie różnorodnych funkcji wbudowanych w radiotelefon. Przyciskanie **[MENU]** powoduje „przewijanie” listy funkcji. Kolejność pojawiania się tych funkcji może się zmieniać w zależności od tego, które z nich są dostępne.

Funkcja wyboru wyświetlania RF/MOD

10-punktowy cyfrowy wskaźnik pokazuje wyjściową moc nadawania lub poziom modulacji. Aby wybrać, która z tych informacji ma być wyświetlana, należy przycisnąć kilka razy **[MENU]** aż do chwili pojawienia się na wyświetlaczu wskaźnika **Pwr** (moc nadawania) lub **Mod** (modulacja) . Przy pomocy przycisków **[▲]**/**[▼]** (9)/(10) należy wybrać żadne ustawienie i krótko przycisnąć **[PTT]** (21), aby zatwierdzić dokonany wybór.

Programowanie sygnalizacji dźwiękowej klawiatury

Należy przycisnąć kilka razy **[MENU]** aż do chwili pojawienia się na wyświetlaczu wskaźnika **be EP OFF** (sygnalizacja wyłączona - OFF) lub **be EP On** (sygnalizacja włączona - ON) . Przy pomocy przycisków [**▲**]/[**▼**] (9)/(10) należy wybrać żadne ustawienie i krótko przycisnąć **[PTT]** (21), aby zatwierdzić dokonany wybór.

Ustawienie mocy nadawania

Moc nadawania można ustawić na trzech poziomach (0.1W, 1.0W or 4.0W) zarówno w modulacji AM jak i FM. Jest to bardzo wygodna funkcja ograniczająca pobór prądu i przedłużająca czas funkcjonowania baterii, gdy komunikacja jest prowadzona na krótkim dystansie.

Należy przycisnąć kilka razy **[MENU]**, aż do chwili pojawienia się na wyświetlaczu wskaźnika **Pw Er AM 4.0W** (Pw Er FM 4.0W),

Pw Er AM 1.0W (PwEr FM1.0W) lub **Pw Er AM 0.1W** (Pw Er FM 4.0W). Przy pomocy przycisków [**▲**]/[**▼**] (9)/(10) należy wybrać żadną poziom mocy nadawania i krótko przycisnąć **[PTT]** (21), aby zatwierdzić dokonany wybór.

Ustawienie podświetlenia wyświetlacza

Należy przycisnąć kilka razy **[MENU]**, aż do chwili pojawienia się na wyświetlaczu wskaźnika podświetlenia: **bl OFF** (podświetlenie wyłączone), **bl ON** (podświetlenie ręczne) lub **bl Auto** (podświetlenie automatyczne. Przy pomocy przycisków [**▲**]/[**▼**] (9)/(10) należy wybrać żadną funkcję i krótko przycisnąć **[PTT]** (21), aby zatwierdzić dokonany wybór.

8. Przycisk DW

Funkcja DW (Dual Watch) umożliwia automatyczne alternatywne monitorowanie dwóch zaprogramowanych kanałów. Pierwszy kanał wybiera się przyciskami [**▲**]/[**▼**] (9)/(10). Aby uruchomić działanie funkcji DW należy wyłączyć Squelch pokrętkiem SQ/SQL, następnie przycisnąć i przytrzymać **[DW] (8)** przez około 2 sekundy, aż do pojawienia się wskaźnika DW (G) na wyświetlaczu. Teraz, przy pomocy przycisków [**▲**]/[**▼**] (9)/(10), należy wybrać drugi kanał, który ma być monitorowany, po czym przycisnąć i przytrzymać przez ok. 2 sekundy **[DW] (8)**. Funkcja zostaje włączona i wyświetlane są na przemian dwa numery wybranych kanałów. Wskaźnik DW (G) ukazuje się w tym czasie na wyświetlaczu. Monitorowanie zatrzymuje się w chwili wykrycia sygnału na jednym z tych dwóch kanałów, aby użytkownik mógł odsłuchać nadchodzący sygnał i ponownie uruchomić monitorowanie, gdy sygnał zaniknie. Można na tym kanale nadawać, po prostu przyciskając **[PTT]** (21). Jeśli na tym kanale przez 5 sekund nie będzie aktywnego sygnału urządzenie wraca do monitorowania. Aby wyłączyć funkcję DW należy krótko przycisnąć **[PTT]** (21).

9. Przycisk [▲**](9)**

Krótkie przyciśnięcie [**▲**](9) powoduje zwiększenie numeru kanału o jeden po każdym przyciśnięciu. Jeśli przycisk zostanie przytrzymany to numery kanałów będą zwiększane co 10 (szybki wybór kanałów).

10. Przycisk [▼**](10)**

Krótkie przyciśnięcie [**▼**](10) powoduje zmniejszenie numeru kanału o jeden po każdym przyciśnięciu. Jeśli przycisk zostanie przytrzymany to numery kanałów będą zmniejszane co 10 (szybki wybór kanałów).

11. Przycisk LC (Last Channel Recall)

Krótkie przyciśnięcie [**LC**] (11) powoduje automatyczne wprowadzenie ostatnio wybranego kanału pracy.

12. Głośnik

13. Gniazdo zasilacza samochodowego

Gniazdo zasilacza samochodowego i mocujące śruby.

14. Mikrofon

15. Przycisk EM

Krótkie przyciśnięcie [**EM**] (15) daje dostęp do jednego z kanałów bezpieczeństwa (CH9 lub CH19). Każde przyciśnięcie powoduje zmianę kanału z CH9 na CH19 i z powrotem.

16. Przycisk SP (Speech Processor)

Funkcja ESP (Electronic Speech Processor) jest unikalną funkcją dostępną w niektórych radiotelefonach CB firmy INTEK. ESP oznacza, że Electronic Speech Processor. Innymi słowy, jest to elektroniczna modulacja głosu. Jest to funkcja kontrolowana przez mikroprocesor i jest też zwana COMPANDER (Compressor-Expander). Funkcjonuje jako kompresja wzmacniająca sygnał odbiorczy i nadawczy.

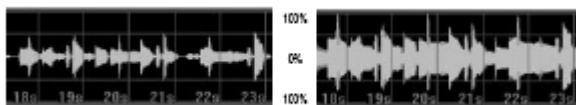

Modulacja bez funkcji ESP z funkcją ESP

ESP pozwala osiągnąć mocniejszy, bardziej wyraźny i czysty sygnał audio, co jest ogromnie pomocne w obszarach o dużych zakłóceniach i w przypadku słabych sygnałów czy komunikacji na dużych odległościach. Druga generacja ESP pozwala na uruchomienie kompresji wzmacniającej sygnał odbiorczy lub nadawczy i oba systemy. Aby uruchomić działanie funkcji ESP należy przycisnąć [**SP**] (16), w następujący sposób:

- 1) Przyciśnij raz – włączenie kompresji TX. Na wyświetlaczu pojawi się wskaźnik **ESP C** (M).
- 2) Przyciśnij ponownie – włączenie kompresji RX. Na wyświetlaczu pojawi się wskaźnik **ESP E** (M).
- 3) Przyciśnij jeszcze raz – włączenie kompresji TX i RX . Na wyświetlaczu pojawi się wskaźnik **ESP C E** (M).
- 4) Kolejne przyciśnięcie spowoduje wyłączenie wszystkich systemów. .

17. Przycisk LOCK

Przyciśnięcie i przytrzymanie przez kilka sekund [**LOCK**] powoduje blokadę klawiatury. Ponowne przyciśnięcie wyłącza blokadę.

18. Przycisk SCAN

Ustaw pokrętko SQL (2) w prawo, aby wyłączyć zakłócenia tła, w przeciwnym wypadku

automatyczne skanowanie nie może być uruchomione. Aby rozpocząć automatyczne skanowanie pasma należy przycisnąć **[SCAN]** (18), na wyświetlaczu pojawi się wskaźnik SCAN (H). Skanowanie zostanie automatycznie zatrzymane po trafieniu na kanał z aktywnym sygnałem, aby można było odsłuchać ten sygnał. Skanowanie zostaje ponownie uruchomione na tym kanale, po zaniknięciu sygnału. Jeśli użytkownik chce pozostać dalej na tym kanale należy przycisnąć **[PTT]** w ciągu 5 sekund, w przeciwnym wypadku skanowanie zostaje ponowione. Jeśli użytkownik nie jest zainteresowany prowadzeniem komunikacji na tym kanale należy przycisnąć **[▲]/[▼]** (9)/(10) i skanowanie zostaje natychmiast uruchomione w odpowiednim kierunku (górze/dół). Całkowite wyłączenie funkcji następuje po krótkim przyciśnięciu **[PTT]** (21). Można również skanować samego kanały pamięci. Należy wprowadzić do pracy jeden z kanałów zapisanych w pamięci (p. przycisk **[ME Key]**) i uruchomić funkcję SCAN.

19. Przycisk LIGHT Key

Przycisk LIGHT (19) włącza podświetlenie wyświetlacza LCD. Ponowne przyciśnięcie wyłącza podświetlenie. Sposób wprowadzenia podświetlenia znajduje się w pkt 7. *Ustawienie podświetlenia wyświetlacza.*

20. Przycisk ME

PROGRAMOWANIE KANAŁÓW PAMIĘCI (M1-M8)

Przy pomocy przycisków **[▲]/[▼]** (9)/(10) wprowadź kanał, który ma być zapisany jako kanał pamięci. Przyciśnij i przytrzymaj przez około 3 sekundy **[ME]** (20), aż do chwili pojawienia się wskaźnika M1 (E) na wyświetlaczu. Teraz przy pomocy przycisków **[▲]/[▼]** (9)/(10) wybierz numer kanału pamięci, pod którym wybrany kanał ma być zapisany, po czym przyciśnij i przytrzymaj przez ok. 2 sekundy przycisk **[MENU]** (7), aż do pojawienia się wybranego uprzednio numeru kanału na wyświetlaczu. Wszystkie dane związane z tym kanałem zostaną zapisane (numer kanału, sposób odczytu częstotliwości, modulacja AM/FM, moc nadawania itd.)

WYWOŁYWANIE KANAŁU PAMIĘCI

Przyciśnij krótko **[ME]** (20), aby wejść do pamięci kanałów. Na wyświetlaczu pojawi się numer kanału pamięci (np. M1). Przy pomocy przycisków **[▲]/[▼]** (9)/(10) wybierz żądany kanał. Przyciśnij ponownie **[ME]** (20) – wyjście z wywoływania kanałów pamięci.

21. Przycisk PTT (Push-To-Talk)

Aby nadawać przyciśnij i przytrzymaj przycisk **[PTT]** (21). W czasie nadawania na wyświetlaczu pojawi się wskaźnik TX (I). Aby zakończyć nadawanie i przejść na odbiór - zwolnij przycisk.

OSTRZEŻENIE! W czasie nadawania nie należy dotykać anteny.

OSTRZEŻENIE!

Nie wolno otwierać obudowy radiotelefonu, nie ma wewnątrz żadnych części, które mógłby użytkownik w jakiś sposób obsługiwać. Regulowanie czy wprowadzanie zmian obwodów wewnętrznych radiotelefonu czy oryginalnych fabrycznych ustawień mogą spowodować zniszczenie ich, zmiany elektrycznych parametrów, utratę gwarancji i Deklaracji Zgodności producenta. W razie konieczności należy zwrócić się do specjalistycznego serwisu.

22. Gniazdo mikrofono-słuchawkowe.

Gniazdo służy do przyłączenia zestawu mikrofonogłośnikowego. Do tego gniazda włącza się również ładowarkę sieciową 230 VAC (AC-520).

OSTRZEŻENIE!

Należy korzystać wyłącznie z oryginalnych akcesorii. Używanie innych może spowodować poważne uszkodzenia radiotelefonu i utratę gwarancji.

Przed przyłączeniem zewnętrznego zestawu słuchawkowego zawsze należy ustawić minimalną głośność. W przeciwnym wypadku może nastąpić uszkodzenie zestawu lub słuchu użytkownika.

Panel tylny

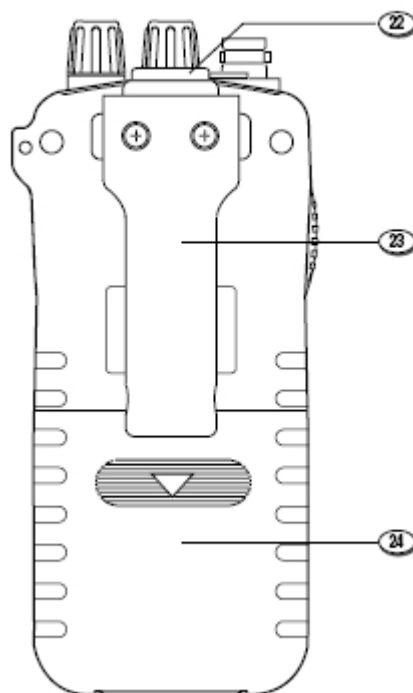

23. Zaczep na pasek

24. Pokrywa pojemnika na baterie.

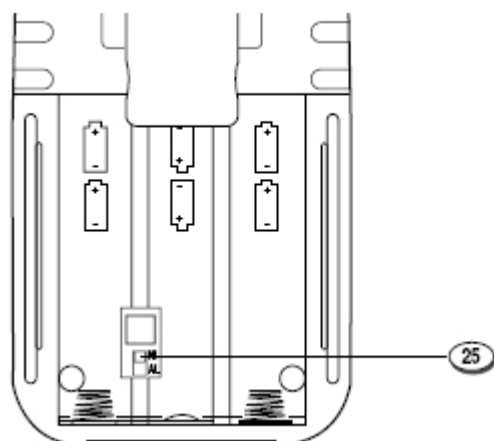

25. Przełącznik wyboru rodzaju baterii

Przełącznik (25) znajduje się wewnątrz pojemnika na baterie. Należy go ustawić w pozycji **Ni** jeśli używane są odnawialne **akumulatorki** Ni, lub w pozycji **AL** jeśli korzysta się z **alkalicznych baterii**.

Instalacja i sprawdzanie baterii

Usuń pokrywę (24). Ustaw przełącznik (25) rodzaju baterii w zależności od używanych (**Ni** dla odnawialnych akumulatorków Ni; **AL** dla alkalicznych baterii). Umieść 6 baterii typu AA w pojemniku zwracając pilną uwagę na właściwą polaryzację, jak pokazano na dnie. Włącz radiotelefon gałką (3) i sprawdź poziom naładowania na wskaźniku (N). Wskaźnik: 4 punkty oznacza, że baterie są w pełni naładowane, 3 – normalnie, 2- naładowane w połowie; 1- słabe. Jeśli brak jest wskaźnika, oznacza, że baterie muszą zostać natychmiast wymienione lub naładowane.

Ładowanie akumulatorków

Jeśli wskaźnik (N) sygnalizuje bardzo niski stan naładowania, wyłącz radiotelefon i włącz podrózną ładowarkę AC-520 do gniazda ładowania (22), następnie włącz ją do gniazda prądu zmiennego 230V. Aby uzyskać maksimum działania akumulatorków, należy ładować je tylko wtedy, gdy są całkowicie wyczerpane. Czas ładowania zależy od pojemności używanych akumulatorków i jest to około 12 godzin w przypadku Ni-MH (1200-1500mA). Po upływie czasu ładowania wyłącz ładowarkę z gniazda prądu, a następnie odłącz od radiotelefonu.

OSTRZEŻENIE!

1. **Wyłącznie akumulatorki Ni-MH mogą być ładowane.**
2. **Nie wolno przystępować do prób ładowania baterii alkalicznych. Może to spowodować zniszczenie radiotelefonu lub wybuch baterii.**
3. **Należy ustawić przełącznik wyboru (25) na Ni.**
4. **Zawsze trzeba wyłączać radiotelefon (OFF) przez rozpoczęciem ładowania.**
5. **Nie należy ładować dłużej niż 13-14 godzin, aby uniknąć przeładowania i przegrzania, co może spowodować zniszczenie urządzenia.**
6. **Należy korzystać wyłącznie z załączonej ładowarki czy oryginalnych ładowarek INTEKa.**

Zasilacz samochodowy (CAR-520)

Radiotelefon może być zamieniony w urządzenie samochodowe dzięki podłączeniu go do samochodowego zasilacza CAR-520.

Zasilacz samochodowy dostarcza prądu stałego bezpośrednio z gniazda zapalniczki oraz umożliwia podłączenie urządzenia do zewnętrznej anteny.

Instalacja zasilacza samochodowego:

1. Usuń gumową antenę z gniazda radiotelefonu.
2. Otwórz pojemnik na baterii i usuń baterie ze środka (co najmniej jedną).
3. Podłącz zasilacz do radiotelefonu jak pokazano na poniższym rysunku.
4. Umocuj zasilacz do radiotelefonu przekręcając gałką (26) w kierunku LOCK, jak pokazano strzałką. Należy uważać, aby nie przekręcić go nadmiernie.
5. Włącz wtyk-zapalniczkę zasilacza do gniazda zapalniczki samochodu (12VDC).
6. Przyłącz zewnętrzną antenę do gniazda antenowego SO-239 zasilacza samochodowego.

OSTRZEŻENIE! Baterie (co najmniej jedna) muszą zostać wyjęte przed korzystaniem z samochodowego zasilacza, jeśli zostanie włączony do zasilania samochodu. Nieprzestrzeganie tego może spowodować zniszczenie urządzenia, wybuch baterii i utratę gwarancji.

TABELA BANDÓW

INTEK H-520 PLUS jest wyposażony w obwód, który umożliwia programowanie radia w zgodzie z pasmami częstotliwości, modulacjami i mocą nadawania dopuszczalną w prawodawstwie krajów, w których ma być używany.

8 bandów dostępnych do programowania znajduje się w poniższej tabeli:

Kod ID bandu	Kraj	Specyfikacja
E1	Włochy/Hiszpania	40CH AM / FM 4W
I2	Włochy	36CH AM / FM 4W
DE	Niemcy	80CH FM 4W - 12CH AM 1W
D2	Niemcy	40CH FM 4W - 12CH AM 1W
EU	Europa/Francja	40CH FM 4W - 40CH AM 1W
CE	CEPT	40CH FM 4W
UK	Wielka Brytania	40CH FM 4W CZĘSTOTLIWOŚCI UK 40CH FM 4W CZĘSTOTLIWOŚCI CEPT
PL	Polska	40CH AM / FM 4W CZĘSTOTLIWOŚCI POLSKIE

UWAGA! Radiotelefon został zaprogramowany fabrycznie na pasmo częstotliwości CE (**CEPT 40CH FM 4W**), ponieważ ten standard jest powszechnie akceptowany w krajach Unii Europejskiej.

Wybór/ programowanie bandów

Radiotelefon musi zostać zaprogramowany i używany zgodnie z dopuszczalnymi w kraju użytkownika pasmami częstotliwości.

Programowanie:

1. Wyłącz radiotelefon - OFF.
2. Przyciśnij i przytrzymaj **[MENU]** (7) po czym włącz urządzenie gałka OFF/VOL (3).
3. Na wyświetlaczu pojawi się kod ID (S) ostatni wprowadzonego pasma częstotliwości.
4. Przy pomocy przycisków [**▲**]/[**▼**] (9)/(10) wybierz nowe kod ID pasma.
5. Krótko przyciśnij **[MENU]** (7) na potwierdzenie i zapisanie w pamięci.

Dane techniczne

Ogólne

Ilość kanałów	40 AM/ FM
Zakres pracy	26.960 - 27.400 MHz (uwaga koniecznie zapoznać się z tabelą częstotliwości na str.11)
Kontrola częstotliwości	P.L.L.
Temperatura pracy	-10°/+55°C
Zasilanie	9.0V (6 x AAA 1.5V baterie alkaliczne) 7.2V (6 x AAA 1.2V Ni-MH battery)
Rozmiary	68 (L) x 146 (H) x 38 (D) mm
Waga	218 gr. (bez baterii i anteny)

Odbiornik

Podwójna konwersja na superheterodynie, Częstotliwości pośrednie	IF 1° 10.695 MHz / 2° 455 KHz
Czułość	0.5uV for 20dB SINAD (FM) 0.7uV for 20dB SINAD (AM)
Moc wyjściowa audio	0.3W at 8 ohm
Pobór prądu	70mA (stand-by)

Nadajnik

Moc nadawania max.	4W przy zas. 9.0Vdc oraz 1W i 100mW
Modulacja	AM/FM
Impedancja	50 ohm
Pobór prądu	1500mA (bez modulacji)

DEKLARACJA ZGODNOŚCI

(Deklaracja Zgodności Producenta - tłumaczenie)

Deklarujemy, że produkt :

Radiotelefon **INTEK mod. H-520 PLUS**

Spełnia techniczne parametry zgodnie z **Dyrektywami R&TTE 1999/5/EC z 9-go marca 1999 roku oraz spełnia zasadnicze wymagania norm: EN 300 135-2, EN 300 433, EN 60065, EN 301 489-1, EN 301 489-13**

Rodzaj produktu: radiotelefon doręczny CB 27Mhz

Jednostka notyfikowana wykonująca powyższe badania:

EMCCert Dr. Rasek GmbH - numer identyfikacyjny : **0678**
Germany , 91320 Ebermannstadt, Boelwiese 5, +49 9194-9016

Producent / Importer:

INTEK s.r.l, via G.Marconi 16 20090 SEGRATE Milano
ITALY, tel: +39 02 26950451 / fax: +39 02 26952185
E-mail: intek.com@intek-com.it

Kontakt: Armando Zanni, tel +39 02 26950451
Fax: +3902/26952185 E-mail: infointek@tin.it

Deklarację podpisano: Segrate (MI) dnia 24/05/2007 przez :
Generalny Dyrektor: Vittorio Zanetti.

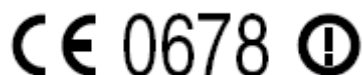

Zastosowanie: Belgia, Dania, Finlandia, Francja, Niemcy, Grecja, Irlandia, Islandia, Włochy, Węgry, Norwegia, Polska, Chorwacja, Portugalia, Wlk. Brytania, Hiszpania, Szwecja, Szwajcaria, Turcja, Czechy, Słowacja

Polska; w zakresie częstotliwości 26,960-27,400MHz używanie bez pozwolenia radiowego.